

Technische Spezifikationen Amigopole

1 Material

Pfosten	: Feuerverzinktem Stahl 4mm
Rumpf	: Kontinuierlich verzinktem Stahl 1mm
Boden	: Kontinuierlich verzinktem Stahl 1mm
Überdachung	: Stahl KTL (Katodische Tauch Lackierung) 3mm
Schloss	: Schlosskonstruktion Zamak5 verchromt; Dreikant: Stahl elektrolytisch verzinkt
Sackhalterung	: Stab 8mm, Stahl elektrolytisch verzinkt
Schlosskonstruktion	: Schlosskonstruktion: Aluminium EN AW6082 T6 + blank anodisieren Dreikant: Stahl elektrolytisch verzinkt
Befestigungsmaterial	: Stahl elektrolytisch verzinkt
Knopf	: Bakelit DIN 319

2 Abmessungen

2a Amigopole Biene Pfostenbefestigung

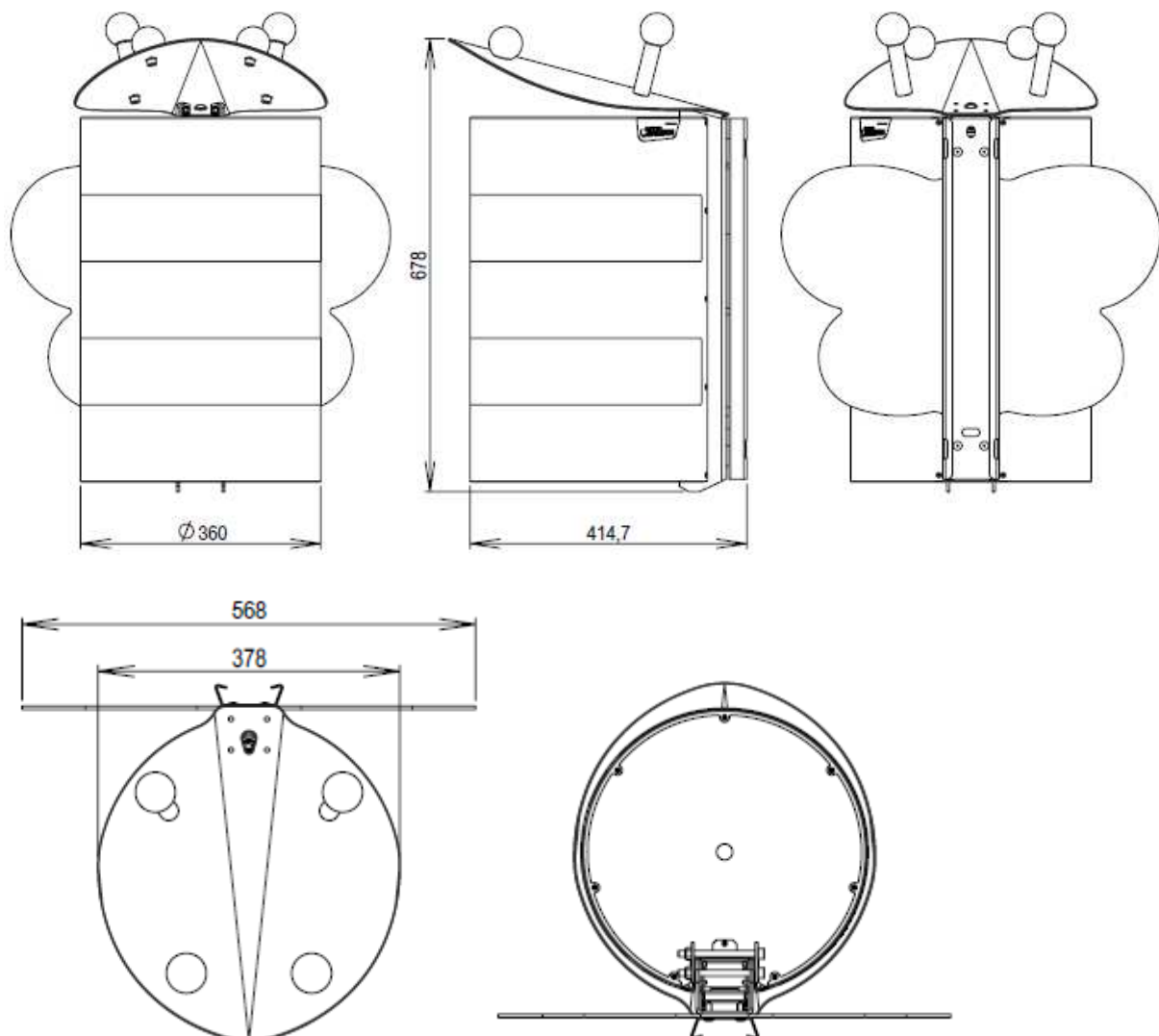

Gewicht: 22 Kg

2b Amigopole Frosch Pfostenbefestigung

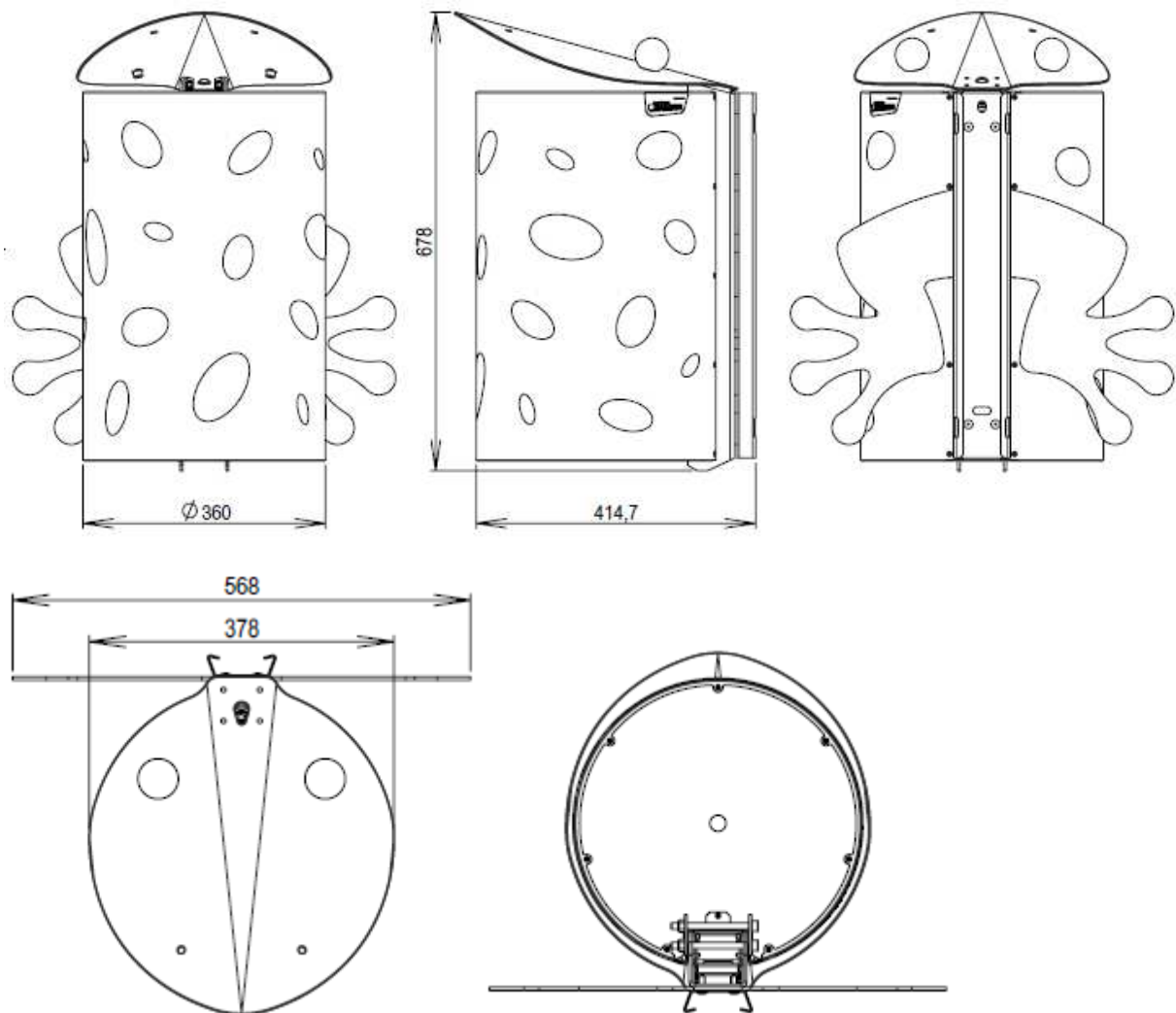

Gewicht: 19.5 Kg

2c Amigopole Käfer Pfostenbefestigung

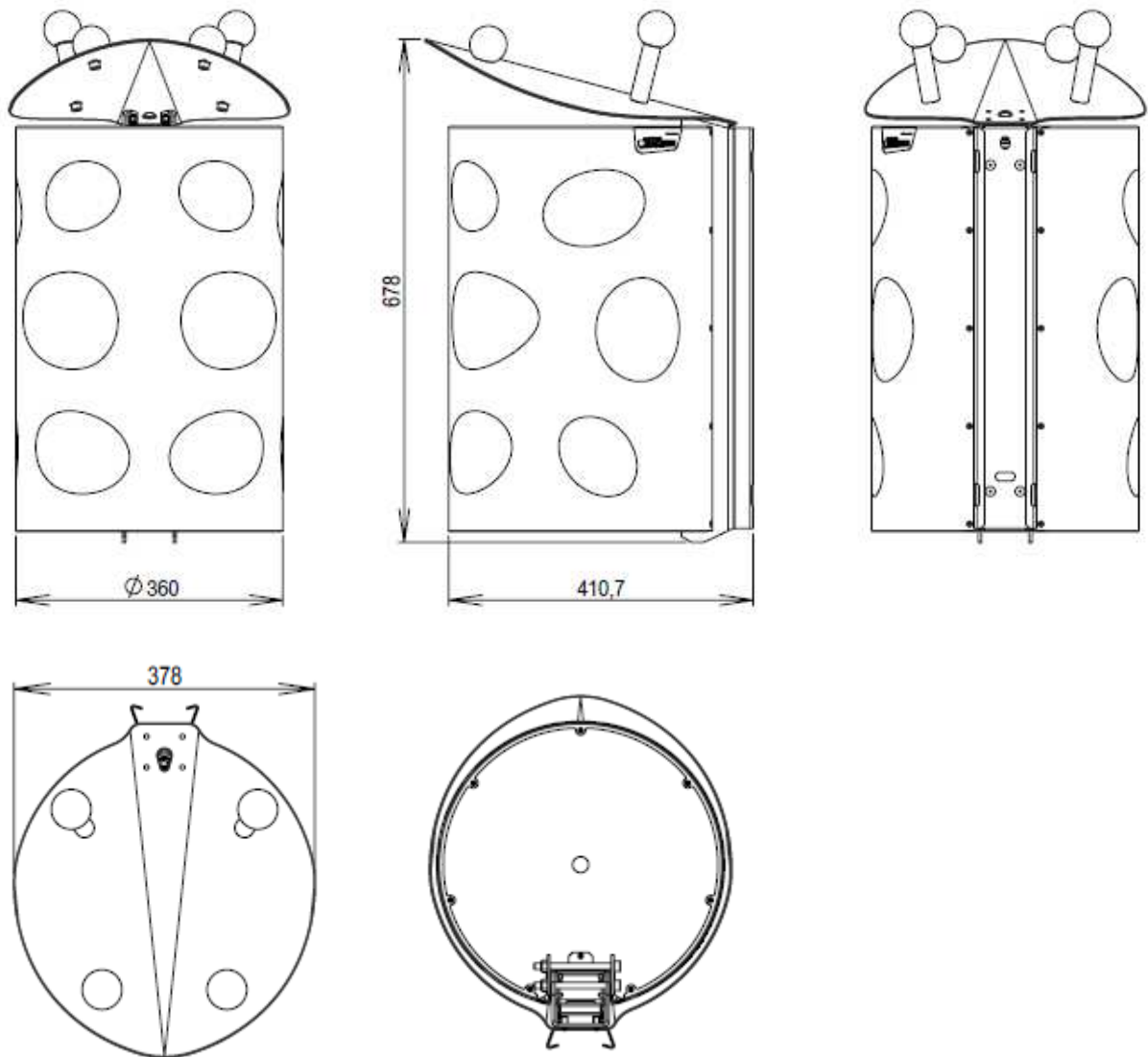

Gewicht: 16.2 Kg

2c Amigopole Betonfuß

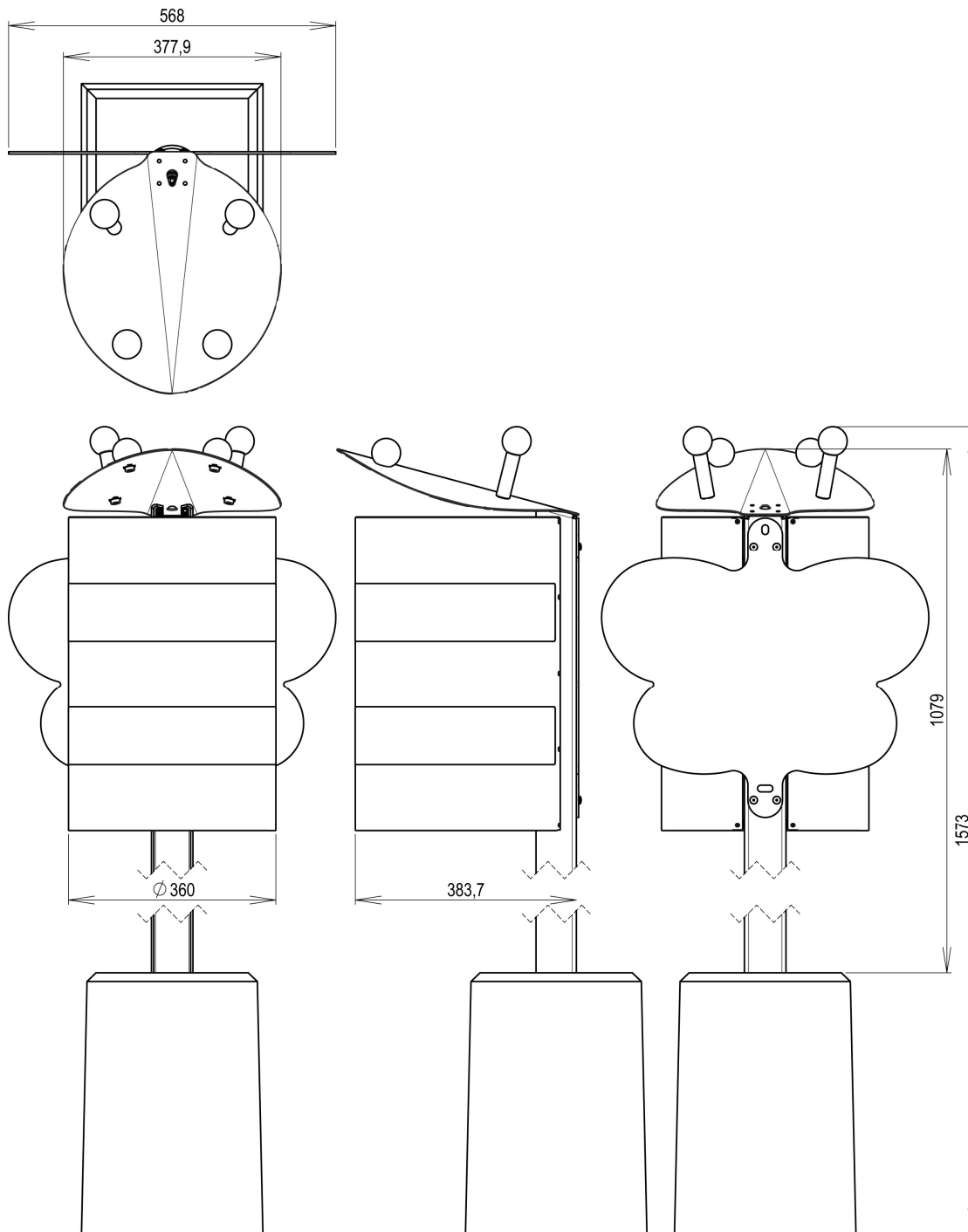

Gewicht: 104.5 Kg

2d Amigopole geöffnet

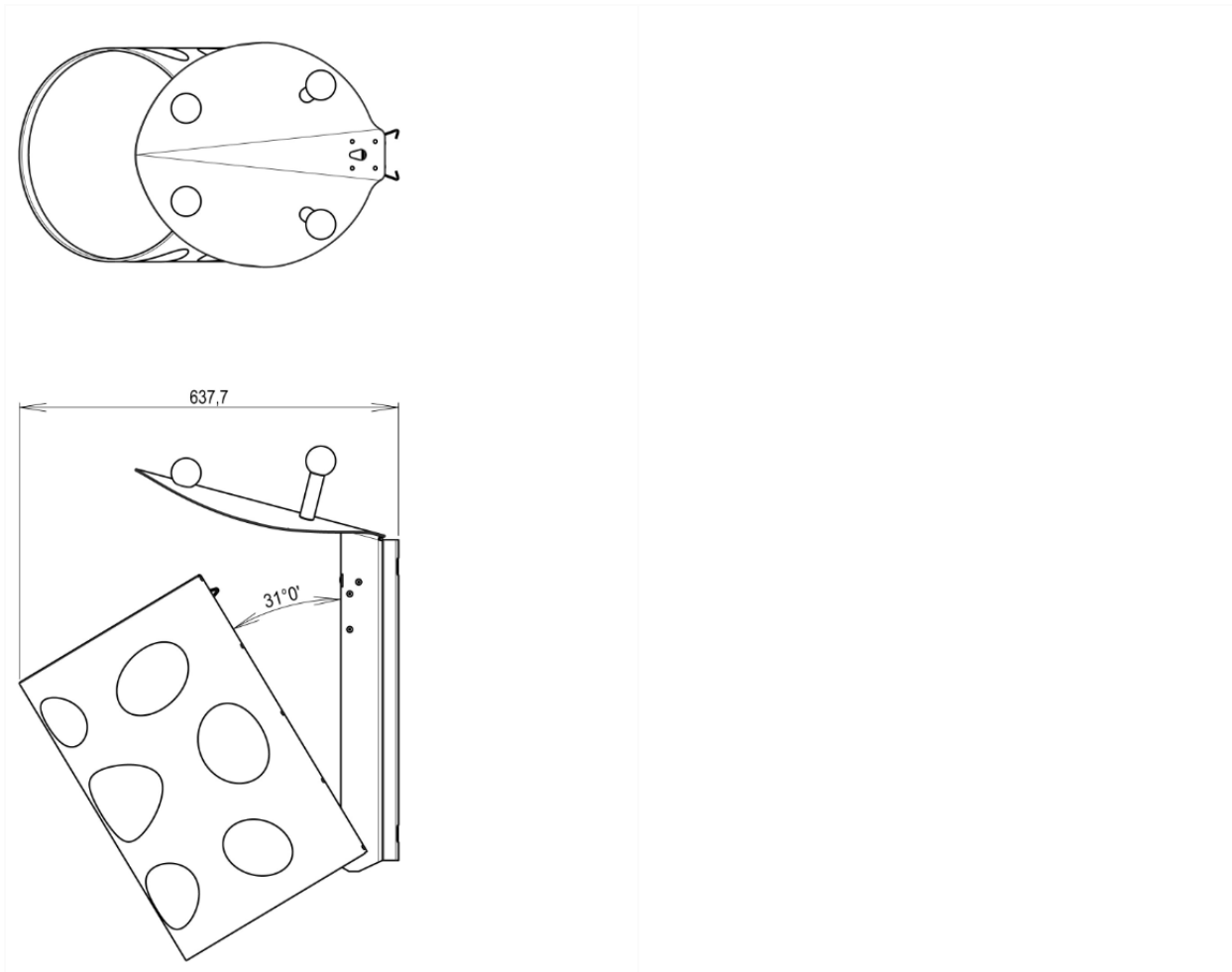

2e Sackhalterung

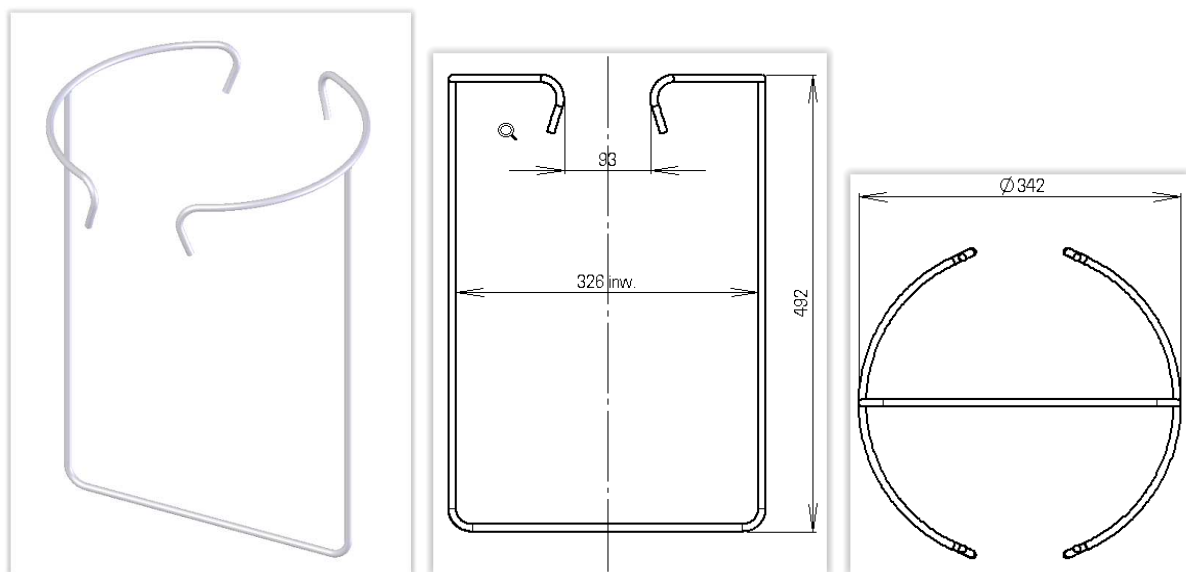

Gewicht: 4,7 Kg

3 Platzierungsmöglichkeiten

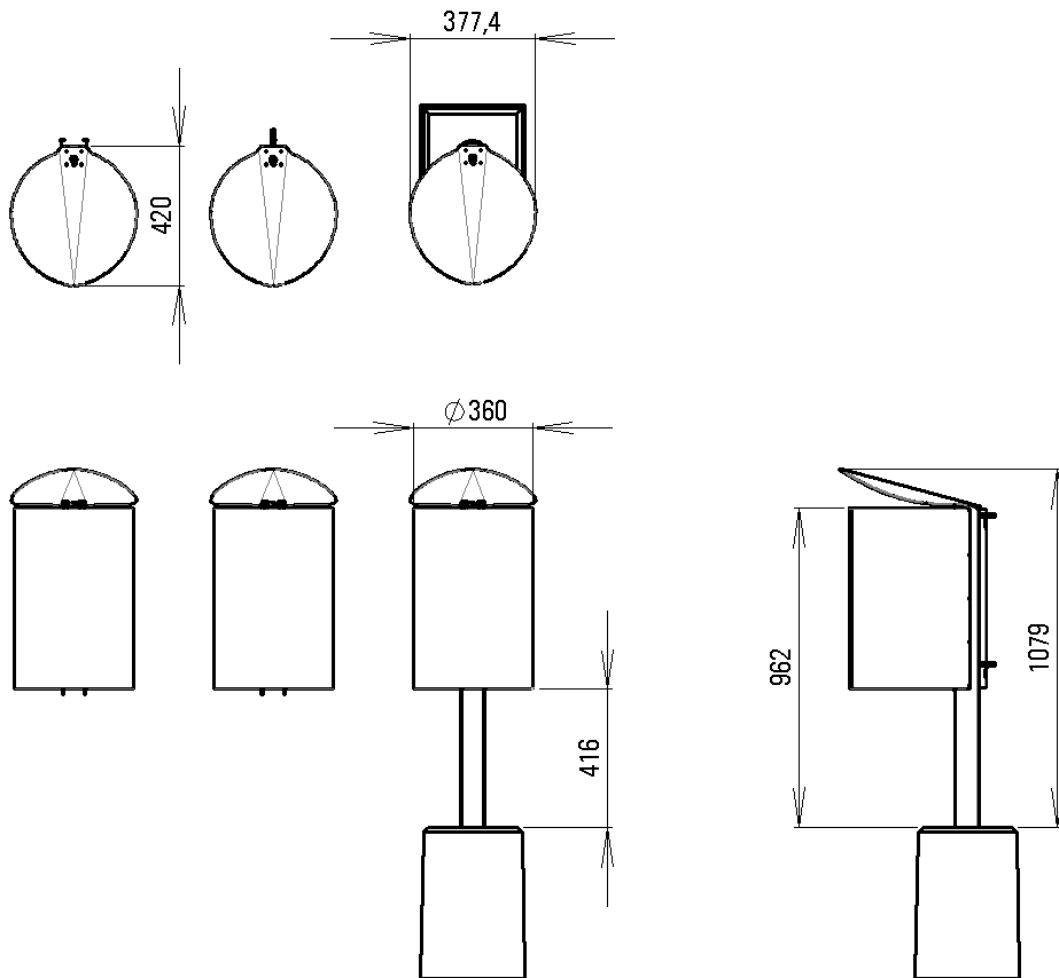

4 Lackierung

4a Pulverbeschichtung

RAL Farben: Polyester Seidenglanz Interpon D1036 Satin

4b Antigrffiti

Polyurethan Glatt Glanz Easyclean transparent